



Revista de Ciencias Ambientales (Trop J Environ Sci). EISSN: 2215-3896.

Diciembre, 1999. Vol 17(2): 18-24.

DOI: <http://dx.doi.org/10.15359/rca.17-1.5>

URL: www.revistas.una.ac.cr/ambientales

EMAIL: revista.ambientales@una.cr

Ana Báez

Revista de CIENCIAS AMBIENTALES Tropical Journal of Environmental Sciences

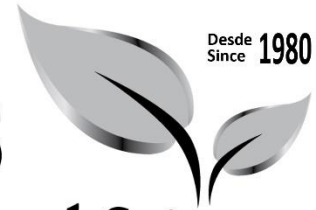

Claves para el éxito de proyectos ecoturísticos con participación comunitaria. El caso costarricense del sky walk - sky trek

Keys to the success of ecotourism projects with community participation. The Costa Rican case of the sky walk - sky trek

Ana Báez, Fernando Valverde



Los artículos publicados se distribuyen bajo una Creative Commons Reconocimiento al autor-No comercial-Compartir igual 4.0 Internacional (CC BY NC SA 4.0 Internacional) basada en una obra en <http://www.revistas.una.ac.cr/ambientales>, lo que implica la posibilidad de que los lectores puedan de forma gratuita descargar, almacenar, copiar y distribuir la versión final aprobada y publicada (*post print*) del artículo, siempre y cuando se realice sin fines comerciales y se mencione la fuente y autoría de la obra.

CLAVES PARA EL ÉXITO DE PROYECTOS ECOTURÍSTICOS CON PARTICIPACIÓN COMUNITARIA. EL CASO COSTARRICENSE DEL SKY WALK - SKY TREK

Por **Ana Báez** y **Fernando Valverde**

18
Ciencias Ambientales, No. 17, diciembre de 1999

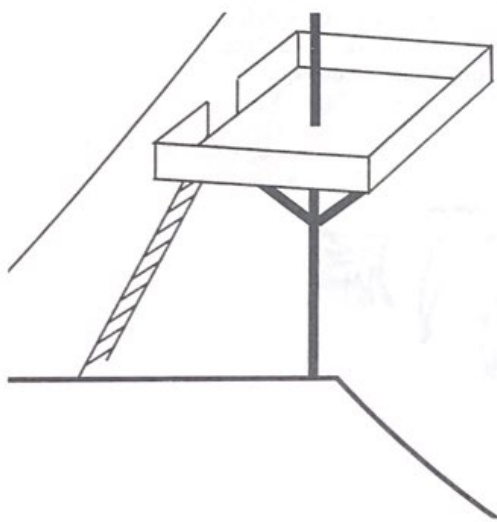

Se analiza la problemática de la participación comunitaria en proyectos turísticos de carácter microempresarial y se explicitan los principales retos implicados. Se describe y caracteriza el proyecto sky walk - sky trek en tanto ejemplo de proyecto turístico totalmente rural, de calidad reconocida mundialmente y entre los más exitosos del país. Se llega a la conclusión de que ser fuerte en la acción turística no supone ni implica ser grande, sólo exige ser creativo y responsable y conocer el producto y al consumidor basándose en información confiable.

The problems and challenges of community participation in tourism projects regarding micro-businesses are analyzed. The project sky walk-sky trek is described as a sample of a totally rural tourism project whose quality has been valued worldwide. Besides, it is one of the most successful in Costa Rica. The fact that being strong in tourism does not mean to be big is drawn as a conclusion. In order to be big we just need to be creative, responsible and to know the product and the customer, based on reliable info.

Aunque con grandes retos por delante, en dos décadas el ecoturismo nacional ha acumulado un sinnúmero de experiencias exitosas que, en general, han permitido que Costa Rica se mantenga entre los principales destinos ecoturísticos del mundo. Inmersa en un mercado cada vez más amplio y competitivo, la industria turística costarricense se ha visto obligada a una constante renovación de su producto, proceso que expresa la capacidad de *evolución* propia de un producto y una industria que son dinámicos y que exigen creatividad (la tasa mundial de crecimiento de tal industria es, según OMT (1998), de 4% anual y la nacional es, según ICT (1998), de 10%).

La creatividad es necesaria para satisfacer a un consumidor cuyo perfil ha ido evolucionando y que, sin perder el interés por la naturaleza, ha ampliado sus horizontes hasta asuntos culturales y sociales. A esto responden los jardines y fincas de mariposas, el teleférico, los canopies, las galerías de orquídeas, los insectarios, las plantaciones de café, banano, plantas ornamentales, medicinales y otros productos no tradicionales, los espacios para meditación y calidad de vida, los proyectos de reforestación y servicios ambientales, etcétera.

El ecoturismo ha contribuido a la economía del país en sus más diversas formas (desde 1995 el turismo ha sido la principal fuente de ingresos) pero, más importante, ha facilitado el proceso de participación ciudadana en la conservación y manejo del patrimonio natural del país. Hoy en día, del total de los bosques protegidos del país (26% del territorio nacional) el 13% está en manos del sector privado, lo que no dudamos que en gran medida se deba a las oportunidades de revaloración del recurso forestal gracias a la prestación del servicio ecoturístico como actividad complementaria.

Hablar de ecoturismo es hablar de proyectos de muy bajo impacto ambiental con un fuerte componente educativo, diseñados a escala humana, visionarios en cuanto al uso de tecnologías limpias y materiales locales y brindadores de oportunidades de participación a otros, especialmente a las comunidades locales. Se trata de una actividad caracterizada por un servicio personalizado, de muy alta calidad, que procura rescatar los más nobles valores humanos y que actúa sin olvidar las futuras generaciones.

¿Participación comunitaria mítica o real?

Con base en los principios filosóficos que sustentan el ecoturismo, mucho se ha dicho y propuesto sobre las oportunidades de ingresos

económicos y empleo que aquél ofrece a las comunidades. Pero ¿por qué tan pocas iniciativas ecoturísticas han sido exitosas en ese sentido?, ¿cuáles son los requisitos para lograr el éxito?

La gran mayoría de nuestras comunidades rurales, así como las centroamericanas, tienen sus raíces en la agricultura. Por la decadencia que hoy sufre este sector, aquéllas se han visto obligadas a buscar alternativas de sobrevivencia y desarrollo, entre las que está la de convertirse en prestadoras de servicios a la industria del turismo. Pero ésta demanda destrezas y comportamientos muy diferentes a los propios de la cultura agrícola, por lo cual los proyectos comunitarios no han logrado aún posesionarse del nicho de mercado correspondiente con el nivel de éxito deseado -posiblemente habrán de pasar muchas generaciones antes de que el quehacer turístico llegue a ser parte de la identidad centroamericana-. Tal relativa incompetencia se manifiesta en los siguientes hechos:

Desconocimiento de la actividad y la oferta turística: El turismo en la región no responde a una actividad planeada; todo lo contrario, responde conforme el consumidor -el turista aparece. Por lo tanto, es de esperar que la mayoría de las veces no se cuente con el conocimiento ni las herramientas necesarias para informarse ni capacitarse adecuadamente. La necesidad y urgencia del sector rural de dedicarse a una nueva actividad productiva podría conducir a un relativo "éxito" del empeño; sin embargo, el crecimiento de la oferta turística mundial constriñe a ser más competitivos, lo que a su vez obliga a conocer mejor los productos que se ofrece, las condiciones, las necesidades del consumidor y sus diferentes perfiles, así como las nuevas tendencias del mercado. No obstante, por las limitaciones del sector rural, tanto en recursos como en experiencia, esto no parece ser tema de mayor interés para el mismo, por lo que a corto plazo tal desconocimiento podría convertirse en su verdadero enemigo.

Desarrollo de productos débiles -sin criterio propio-: A diferencia del turismo convencional, el ecoturismo busca crear productos únicos con carácter propio. La experiencia en este campo ha reunido numerosas técnicas y productos que permiten y obligan a contar cada día con mayor información y creatividad en lo que se hace. Por más humilde que sea lo que se desarrolle, se debe contar con condiciones mínimas adecuadas y respetar los criterios de calidad y servicio que el ecoturista demanda (Mehta y Báez, en prensa). No es aceptable copiar lo que el vecino hace, construir habitaciones sin ventilación, manejar aguas negras sin tratamiento, despojar de vegetación el terreno para construir y luego sembrar palmeras, etcétera. Una vez más: es importante conocer qué

existe, evaluar muy estrictamente el recurso disponible y lo que seríamos capaces de desarrollar, para tener mejores oportunidades de éxito. Es imprescindible saber cómo satisfacer a mi potencial cliente, antes que saber qué es lo que me satisface a mí. Es en este punto donde la asistencia de profesionales conocedores y serios podría brindar la orientación necesaria y fundamental para una inversión exitosa.

Disponibilidad y acceso limitado a los recursos financieros: Partimos de que el sector rural es económicamente limitado y requiere apoyo financiero para invertir. Sin embargo, hasta la fecha y a pesar de múltiples esfuerzos, la banca no ofrece condiciones atractivas; todo lo contrario, las tasas de interés rebasan cualquier posibilidad -30% de interés anual para préstamos en colones y 11,50% para préstamos en dólares, amén de los demás cargos-. Tampoco existen incentivos económicos dirigidos a este sector, y muchas veces la banca ha pecado de desconocimiento y miopía ante nuevos productos -no necesariamente hoteles-, limitando seriamente las oportunidades de desarrollo del sector rural. Es importante resaltar la participación que han tenido los organismos internacionales, particularmente las organizaciones no gubernamentales que han apoyado financiera y técnicamente muchas de las iniciativas y proyectos de orden comunitario. Aunque algunos de éstos podría considerarse exitosos, en la mayoría se observa paternalismo excesivo y, con frecuencia, gran endeblez técnica, factores que endeudan y debilitan el sector.

Desconocimiento y poco o ningún recurso para mercadeo: Es usual que los proyectos pequeños no dispongan de recursos para manejar mercadeo y relaciones públicas dentro de su presupuesto anual operativo, lo cual hace más difícil su labor. Carecen también de acceso a las técnicas más modernas de mercadeo y publicidad que les permitieran llegar eficientemente a su cliente. Ante estas circunstancias lo recomendable sería fortalecer el concepto de *mercadeo conjunto*, que permitiría bajar costos y atraer la atención al presentar un conjunto de productos de una o varias áreas geográficas; también sería aconsejable llegar a las mejores y más efectivas fuentes de mercadeo. Quizás esta estrategia no ha sido lo suficientemente exitosa hasta la fecha debido a que todavía le falta consolidación al sector para contar con productos mejor definidos, con carácter propio, precios más competitivos, transparencia en el manejo administrativo, aceptación del concepto de competitividad sin confundirlo con competencia, visión de futuro y mayor ética profesional.

Fuertes cambios en la estructura social y los valores tradicionales: En la mayoría de los casos el paso a la actividad turística se ha hecho sin mayor análisis de las exigencias y con-

secuencias que tiene participar en ese tipo de negocio. Como en cualquier otra actividad económica, el turismo genera impactos negativos y positivos. La dimensión de los negativos será tan grande como se le permita, y una de las principales causas que genera tales impactos es la falta de información y conciencia sobre los cambios que la actividad trae aparejados una vez que es iniciada: por ejemplo, cambios en el concepto tradicional de familia y en los hábitos familiares, también en cuanto a nuevas oportunidades de relacionarse con individuos de diferentes culturas (v.g., posibilidad de nuevas relaciones de pareja), asimismo en relación con el contacto y dominio de otros idiomas (necesarios para un buen desempeño del trabajo), etcétera. El impacto negativo podría ser minimizado o atenuado si aceptáramos y partiéramos de que para trabajar en turismo se requiere un ajuste o readaptación de las tradiciones y costumbres correspondientes y adecuadas al contexto agrícola, las cuales no se adecuan bien a la *cultura de servicio* a la que estamos evolucionando, que exige nuevas costumbres y prácticas.

En muchos casos, los procesos de cambio implicados y los requerimientos propios de la actividad no son asumidos conscientemente, lo cual trae como principal consecuencia la falta de constancia y responsabilidad, impidiéndose entonces el éxito. No excusamos con esto muchos otros efectos negativos asociados a esta actividad que demandan constantes esfuerzos para minimizarlos.

En resumen, en el panorama que presentan la microempresa ecoturística y los proyectos de orden comunitario parece estarse develando una serie de debilidades que enfrenta ese sector y que urge atender. Son necesarias acciones muy concretas para evitar que cada día sean menos los proyectos de este tipo. Afortunadamente, hay constatables esfuerzos mediante los que se ha podido superar las limitaciones antes indicadas, lo cual da esperanza respecto de que con creatividad, información y responsabilidad los proyectos comunitarios no sean un mito sino una realidad.

El sky walk - sky trek

Sky walk - sky trek es el nombre de un proyecto joven que nace del esfuerzo de una familia oriunda de las montañas de Monteverde, región ubicada en el centro del país que se ve influenciada por las condiciones climáticas de las vertientes atlántica y pacífica, razón por la que se han podido identificar hasta seis diferentes ecosistemas en un área relativamente pequeña. Como es de esperar, la biodiversidad de esta región es exuberante, reportándose alrededor de 100 especies de mamíferos, 400 es-



pecies de aves, 120 de reptiles y anfibios, 2.500 de plantas y miles de insectos.

Monteverde empieza su desarrollo económico en los años cincuenta y poco después es bien conocido como región lechera. Para mediados de los años ochenta se suma a su desarrollo el componente turístico, basado fundamentalmente en la existencia de un valioso bosque nuboso que años antes había sido descubierto por científicos cuyos resultados de investigación atrajeron la atención de los primeros visitantes. Con visión y esfuerzo, pronto Monteverde se convirtió en uno de los principales destinos de turismo especializado, esculpiendo el concepto de esa actividad hoy reconocida como *ecoturismo* (Báez, 1996). El crecimiento de la oferta turística (hospedaje, alimentación, transporte y servicios de apoyo) no sólo promovió inversión en infraestructura y servicios sino que incrementó los esfuerzos en conservación con la creación de nuevas reservas naturales públicas y privadas (Reserva de Santa Elena y varias fincas privadas) y de nuevos atractivos turísticos (jardín de mariposas, orquídeas, *canopy*, etcétera), con el emprendimiento de producción agrícola orgánica y de manejo adecuado de desechos, la formación de grupos artesanales, etcétera.

Para 1995 Monteverde generaba el 18% del total de ingresos por turismo a nivel nacional y, aunque no se tiene nuevas estadísticas, consideramos que esa cifra lejos de disminuir se conserva o ha aumentado. A la fecha, Monteverde sigue siendo un destino obligatorio para los turistas amantes de la naturaleza que desean aprender. En los últimos cinco años encontramos ahí nuevos centros para enseñanza de idiomas, centros de investigación y capacitación especializados en biología y desarrollo sostenible, más actividades o productos turísticos y, recientemente, un aumento del número de camas.

En este contexto, en marzo de 1997 inició operaciones el proyecto sky walk y, un año después, el sky trek.

Después de años de observación y trabajo en los bosques de Monteverde, y por el interés de los visitantes de saber más y tener mejor acceso a ese recurso sin deteriorarlo, un nativo de Monteverde, biólogo, líder comunitario y apasionado por la naturaleza y la educación, empezó a diseñar y poner a prueba diferentes métodos para observar -mirar- la naturaleza desde ángulos inusuales. Exploró plataformas y torres y, encontrando en éstas dificultades en cuanto al acceso, al número posible de usuarios y a sus edades, etcétera, no cesó hasta desarrollar el proyecto que hoy presentamos.

Sky walk

Consiste en la introducción de puentes peatonales en suspensión, instalados a diferentes alturas y distancias, en puntos específicos del bosque. Dichos puentes se intercomunican por un sistema de senderos terrestres que permiten la experiencia de observar el bosque desde diferentes alturas.

El sistema de senderos y puentes en suspensión, que hoy se conoce como sky walk, consta de seis puentes suspendidos, instalados a lo largo de un sendero de 2,5 km. de largo, de longitudes que van desde los 80 metros hasta los 120, y con una altura máxima de 46 metros.

El objetivo del proyecto se alcanza al dar oportunidad a un gran número de personas de, simultáneamente, disfrutar y aprender sobre las maravillas del bosque con el menor de los impactos posibles; y, más importante, permitir a niños, a adultos y hasta a personas con algunas limitaciones, llegar a altitudes no imaginadas con gran facilidad y seguridad.

Sky trek

Posteriormente, por el deseo de ciertos visitantes de tener actividades de mayor aventura, surge el sky trek, en el que las personas ascienden a los árboles por un puente en suspensión,

Figura 1

Puente de suspensión

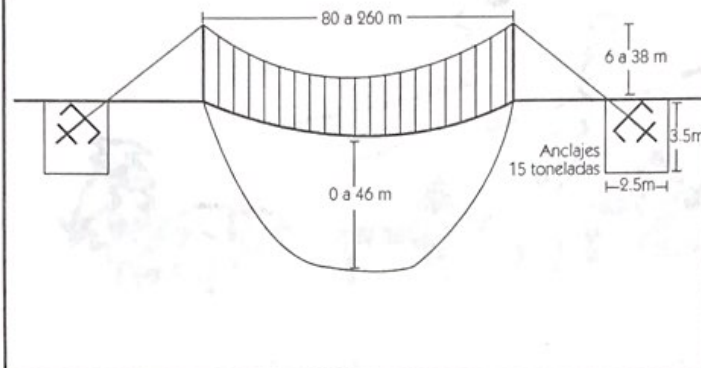

se deslizan por cables horizontales hasta otros árboles y descienden por un cable con poca inclinación hasta llegar al suelo. También se usan cables para cruzar cañones dentro del bosque recorriendo distancias de hasta 214 metros a una altura de 60 m. Los cables se intercomunican por senderos, permitiendo a las personas alternar deslizamientos y caminatas en un recorrido de dos kilómetros.

El sistema es muy sencillo de operar: cada persona lleva su propio equipo (arnés, guantes, casco, polea y faja de seguridad) y, una vez sujeta al cable, únicamente debe agarrarse a los sujetadores de la polea. En el *tour* va un máximo de 10 personas siempre acompañadas por un guía bilingüe de la empresa. En cada plataforma hay una persona que tiene a su cargo despachar o recibir a quienes se deslizan por los cables. Al igual que en el sky walk, y a di-

Figura 2

Sistema de cables o tirolinas

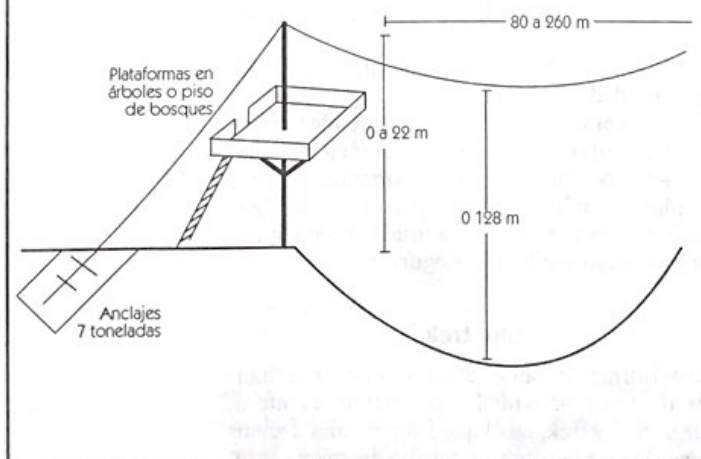

ferencia de en los *canopies* -en los que se requiere muy buena condición física-, personas de casi todas las edades pueden practicarlo.

Su construcción fue difícil. La principal preocupación fue producir el menor impacto posible dentro del bosque. Por lo tanto no se empleó ningún tipo de maquinaria, equipo o fuerza animal para el transporte y desarrollo de la obra, sino que todo se hizo a pura fuerza de hombre. Más de 20 personas trabajaron durante ocho meses transportando material, equipo y trabajando en la construcción de todo el sistema. Cada puente consiste de dos torres y dos bases de soporte en los extremos, un sistema de cableado con puntos de apoyo sobre el que se suspende un pasillo o plataforma del puente, protegida a ambos lados por malla metálica de un metro de altura (véanse figuras 1 y 2). ¿Cómo se tiró el cable de un lado a otro de la montaña sin dejar ningún rastro ni daño? Primero se hizo un reconocimiento del bosque, explorándolo palmo a palmo a efecto de determinar los mejores sitios para los senderos y los puentes. Una vez determinados, se procedió a tirar una línea con una cuerda de *nylon* utilizando una flecha elástica o resortera y algunas veces subiendo a los árboles para terminar de pasarla. A la cuerda se ató otra más gruesa y resistente que ocuparía luego su lugar, y a ésta se amarró un cable de un cuarto de pulgada que sería el definitivo. A través de éste se pasaría el equipo, los materiales y las personas, utilizando poleas y arneses. El sistema de cables cruzando grandes distancias que constituye el sky trek está hecho con cable importado (de un diámetro de cinco octavos y con una capacidad de soporte de 14.720 kilogramos); pero el sistema de poleas y arneses fue en su totalidad construido en Monteverde y armado *in situ*.

Tanto el diseño del sky walk como el del sky trek contemplaron muy cuidadosamente lo referente a la seguridad del visitante: está en juego no sólo su seguridad sino también la calidad de su experiencia. Ambos proyectos han sido evaluados por técnicos especialistas en seguridad y cuentan con una póliza de riesgo civil contra accidentes por fallas en el sistema. El equipo utilizado es revisado continuamente y reúne las características de un equipo profesional de alta calidad. Los guías han sido especialmente entrenados y son aptos para trabajar con diferentes grupos de edad.

El impacto ambiental

Uno de los grandes retos en los proyectos ecoturísticos es disminuir al máximo el impacto sobre la naturaleza. Este proyecto demostró que con voluntad y dedicación puede disminuirse al mínimo ese impacto. No hay duda que el costo y el tiempo de construcción pudie-

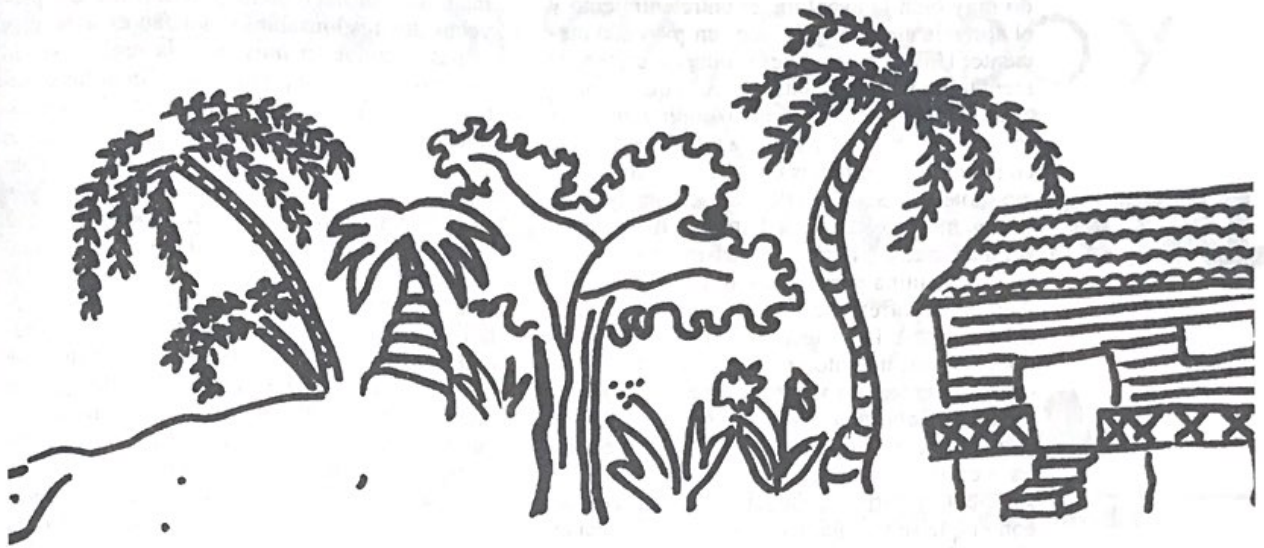

ron haber sido menores, pero los resultados ambientales no hubieran sido los mismos.

Es importante resaltar que esta es una actividad que no consume energía de ningún tipo para su funcionamiento (excepto para la recepción) y, a diferencia de otras, genera pocos desechos, facilitándose su manejo diario. También cabe resaltar que parte del área donde se ubican el sky walk y el sky trek corresponde a antiguos pastizales que hoy retoman su carácter natural, el cual este proyecto garantiza preservar, confirmado esto con la declaratoria de *reserva privada*.

Se está trabajando para poner a funcionar un sistema de evaluación y monitoreo que permita detectar cualquier indicación de cambio en el medio para tomar las medidas correspondientes.

El potencial educativo

Un proyecto ecoturístico por naturaleza debe tener un componente educativo muy fuerte. En el caso del sky walk - sky trek se trata de que la persona, en una forma fácil y segura, descubra una nueva dimensión del bosque. El poder alcanzar la copa de los árboles y, en algunos casos, sobrepasarla, así como mirar a favor de la luz, aumenta la capacidad de observar los colores, las formas, los tamaños y las interacciones de las plantas y animales que habitan.

A diferencia de muchos otros proyectos de este tipo, los puentes permiten que las personas puedan moverse más libremente y por mucho más tiempo. La compañía del guía es otro instrumento de apoyo que facilita la observación, enfatizando él temas que de otro modo pasarían desapercibidos.

Actualmente se trabaja en la adaptación de lo que fue inicialmente la recepción para con-

vertirla en un espacio de interpretación de la biodiversidad de esta región, el cual quedaría integrado al recorrido; igualmente se planea contar con una guía interpretativa que ayude a los visitantes que desean hacer la visita en forma independiente.

La proyección comunitaria

Además de haber generado empleos directos principalmente para la gente de la comunidad (25 personas laboran permanentemente y en temporada alta se incrementa en un 20%), este proyecto ha generado empleo indirectamente mediante la demanda de ciertos servicios -como transporte- y de algunos bienes -como comida y artesanías-. Y -más importante- se estima que la existencia de este atractivo turístico podría estar incidiendo en que muchos turistas quieran permanecer una noche más en Monteverde, con las implicaciones correspondientes respecto de hospedaje y alimentación.

De parte de la empresa existe disposición a proyectarse y dar apoyo a otros proyectos comunitarios y, a la fecha, se ha brindado asistencia a escuelas locales, iglesias, asociaciones de desarrollo comunal, programas de caminos rurales, etcétera. Y se encuentra en desarrollo un programa de extensión con objetivos y acciones más ambiciosas.

Conclusión

El proyecto sky walk - sky trek reúne las características básicas que pueden hacer que una microempresa ecoturística tenga éxito:

Creatividad: El proyecto en mención es novedoso, da valor agregado al recurso bosque y ofrece un nuevo tipo de experiencia, mezclan-



do muy bien la aventura, el entretenimiento y el aprendizaje para satisfacer un mercado creciente. Una vez creado el producto, es fundamental innovar constantemente, lo que implica estar al tanto del entorno para ampliar, mejorar y cambiar dentro del sistema, a fin de que los consumidores -directos e indirectos- del servicio (hoteles y agencias de viaje) se percaten de la dinámica del mismo. Este hábito permite, además, que el trabajo en turismo no se convierta en rutina para los locales y el personal. Aunque se ofrezca todos los años lo mismo, debe cuidarse la imagen: que no se vea abandonado, estancamiento, pues eso el cliente lo capta de inmediato y lo transmite.

Responsabilidad: El proyecto está lejos de responder a un "oportunismo"; antes bien, se basa en una idea muy bien estructurada y en suficiente y correcto conocimiento del recurso con el que se trabaja. Esto permitió plantearse el reto de provocar el menor impacto ambiental posible, y se logró. El proyecto toma con

seriedad y profesionalismo lo que se conoce como calidad de la experiencia del visitante y no escatima para entregar un producto altamente competitivo y de calidad mundial, con precios razonables. (La microempresa, en general, no puede permitirse ser débil, para lo que debe conocer muy bien lo que hace y hacerlo con *calidad mundial*.) Los aspectos de seguridad son asumidos con toda responsabilidad y, al no contar con el antecedente de experiencias similares, el monitoreo y la constante retroalimentación son herramientas de trabajo fundamentales. Los aspectos sociales y de impacto a la comunidad son tratados con seriedad y el proyecto logra insertarse en las comunidades vecinas en forma positiva. El trabajo fue más allá que un proyecto turístico: se seleccionó cuidadosamente el sitio y se invirtió en un área que potencia los esfuerzos de conservación de la región, extendiendo el área de protección de la Reserva Biológica de Monteverde e incrementando en 90 hectáreas el Área de Conservación Arenal.

Información: El conocimiento de la problemática y la dinámica del turismo fue funda-

mental en el nacimiento y desarrollo del proyecto; los responsables conocían experiencias afines y conocían muy bien la región, sin lo cual no se hubiera podido identificar las oportunidades y limitaciones existentes. El conocimiento de las oportunidades de financiamiento y del potencial cliente es básico, y eso jugó un papel de peso en el despegue. Como también lo es la definición del tipo de producto y de la calidad con que se desea trabajar. La información que se genera por el contacto con los usuarios reales es vital: cuáles son sus expectativas y cómo fueron satisfechas -o no- es crucial para fortalecer el producto y mantenerse vigente en el mercado. Los empleados juegan un papel importante en esto por ser quienes están en contacto con los clientes, convirtiéndose así en la mejor fuente de información.

Para sky walk - sky trek el trabajo apenas empieza: se requiere fortalecer el mercadeo, la publicidad y las relaciones públicas, perfeccionar la operación y los servicios anexos, superar la interpretación y la educación y continuar desarrollando los programas de investigación y renovación del producto.

Bibliografía

- Ashton, R. y P. S. Ashton. (1995) "Local Communities and Ecotourism: Preparation and Planning. The Keys to Long Term Success", en: Haikings, D. E.; Epler Wood, M. y S. Bittman. 1995. *The Ecotourism Sourcebook for Planners and Developers*. Vermont, USA.
- Báez, A. (1996) "Learning from experience in the Monteverde Cloud Forest, Costa Rica", en: Price, M. 1996. *People and Tourism in Fragil Environments*. John Wiley & Sons. UK.
- Báez, A. y A. Acuña. 1998. *Guía para las mejores prácticas de ecoturismo en las áreas protegidas de Centro América*. PROARCA-CAPAS. Costa Rica.
- Brandon, K. (1993) "Basic Steps in Encouraging Local Participation in Nature Tourism Projects", en: Lindberg, K. y D. Hawkins. 1993. *Ecotourism: A Guide for Planners & Managers*. The Ecotourism Society. Vermont, USA.
- Drake, S. (1991) "Local Participation in Ecotourism Projects", en: Whelan, T. 1991. *Nature Tourism. Managing for the Environment*. Island Press. Washington D.C.
- Haysmith, L. y J. Harvey. (1996) "Beneficios del Ecoturismo a la Conservación y al Desarrollo Comunitario", en: Haysmith, L. y J. Harvey (eds.). 1996. *El Ecoturismo y la Conservación de la Naturaleza en Centroamérica*. Paseo Pantera. Guatemala.
- Mehta, H. y A. Báez (eds.). (en prensa) *Guidelines for ecotourism*. The Ecotourism Society. Vermont, USA.
- Wells, M. et al. 1992. *Linking Protected Area Management with Local Communities*. The World Bank - WWF - U.S. AID. Washington D.C.

En Internet

- ICT. Estadísticas 1998.
OMT. Estadísticas 1998.